

# Zweischalengreifer

Typ L1 / P1 / P1M

Artikelnummer: ZG-L1/P1/P1M



Hydraulikzentrum  
Industriebedarf GmbH

Gewerbepark 7  
6471 Arzl im Pitztal  
AUSTRIA

E-Mail: [info@hzi.at](mailto:info@hzi.at)  
Tel.: 0043 5412 64839

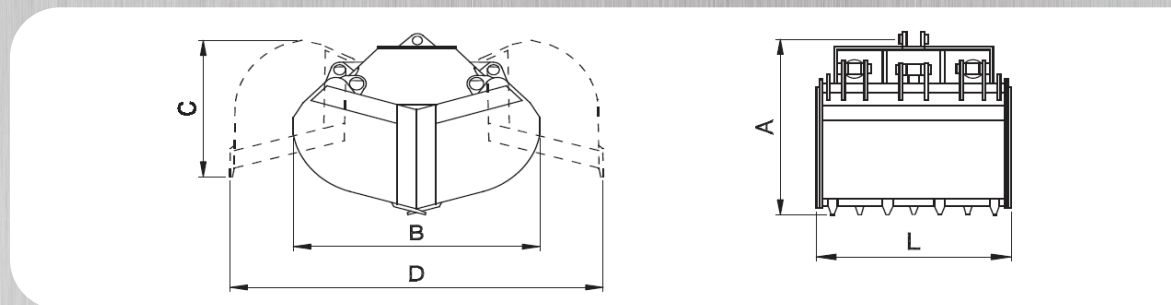

Typ	Inhalt Liter	Gewicht kg	Baggerklasse Tonnen	Ölfluss Lt/min	A	B	C	D	L
ZG-L1-300	300	315	6	25	910	1250	720	1750	640
ZG-L1-400	400	345	7	25	910	1250	720	1750	840
ZG-L1-500	500	375	8	25	910	1250	720	1750	1040
ZG-L1-600	600	410	9	25	910	1250	720	1750	1240
ZG-P1-400	400	500	10	25	930	1250	720	1750	840
ZG-P1-500	500	550	12	25	930	1250	720	1750	1040
ZG-P1-600	600	610	12	25	930	1250	720	1750	1240
ZG-P1-700	700	670	14	25	930	1250	720	1750	1440
ZG-PM1-560	560	580	12	25	1130	1300	800	2100	840
ZG-PM1-700	700	630	14	25	1130	1300	800	2100	1040
ZG-PM1-840	840	680	14	25	1130	1300	800	2100	1240
ZG-PM1-980	980	730	14	25	1130	1300	800	2100	1440

Zweischalengreifer:

für Bagger von 6 bis 14 Tonnen Betriebsgewicht

Alle Abbildungen und Zeichnungen in unseren Unterlagen sind unverbindlich, Änderungen und Maßabweichungen vorbehalten. Originalnamen und -nummern sind nur als Referenz benutzt. Änderungen, Druckfehler sowie Irrtümer behalten wir uns vor.