

Reisiggreifer

Tragkraft 1,0 bis 3,5 Tonnen

Artikelnummer: HZI-xxxx-RG



Hydraulikzentrum
Industriebedarf GmbH

Gewerbepark 7
6471 Arzl im Pitztal
AUSTRIA

E-Mail: info@hzi.at
Tel.: 0043 5412 64839

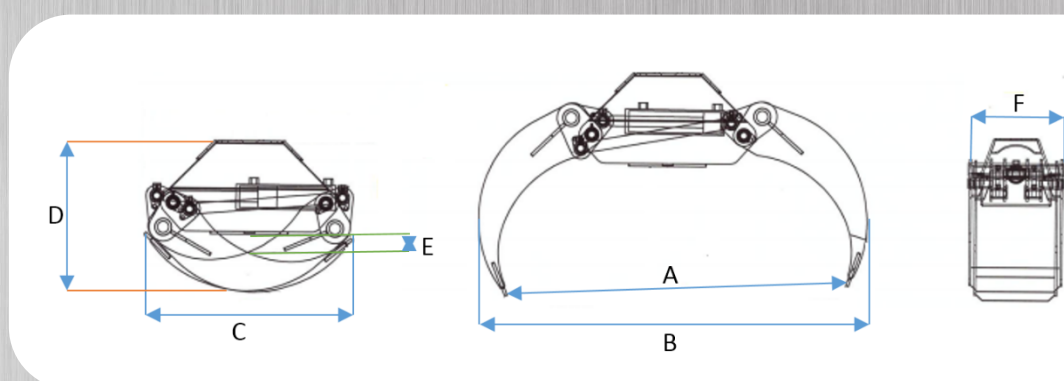

Typ		Gewicht kg	BD max.	Tragkraft Kg	A	B	C	D	E	F
RG1150RG		80	200 bar	1.000	1.150	1.250	550	410	70	350
RG1210RG		105	200 bar	1.900	1.210	1.530	610	440	80	425
RG1430RG		145	200 bar	2.100	1.430	1.530	740	500	75	450
RG1650RG		230	200 bar	3.100	1.650	1.530	820	580	95	530
RG1760RG		310	200 bar	3.500	1.760	1.530	960	630	120	530

Profi Reisiggreifer mit liegendem Zylinder

- Bleche S 700, Zapfen 39NiCrMo3, Lagerbuchsen mit Bronzehülsen
- Für Bagger, Ladekräne, Forstkräne

Alle Abbildungen und Zeichnungen in unseren Unterlagen sind unverbindlich, Änderungen und Maßabweichungen vorbehalten. Originalnamen und -nummern sind nur als Referenz benutzt. Änderungen, Druckfehler sowie Irrtümer behalten wir uns vor.