

Mistgreifer

Baggerklasse 10,00 – 16,00 Tonnen

Artikelnummer: MG-GR16



Hydraulikzentrum
Industriebedarf GmbH

Gewerbepark 7
6471 Arzl im Pitztal
AUSTRIA

E-Mail: info@hzi.at
Tel.: 0043 5412 64839

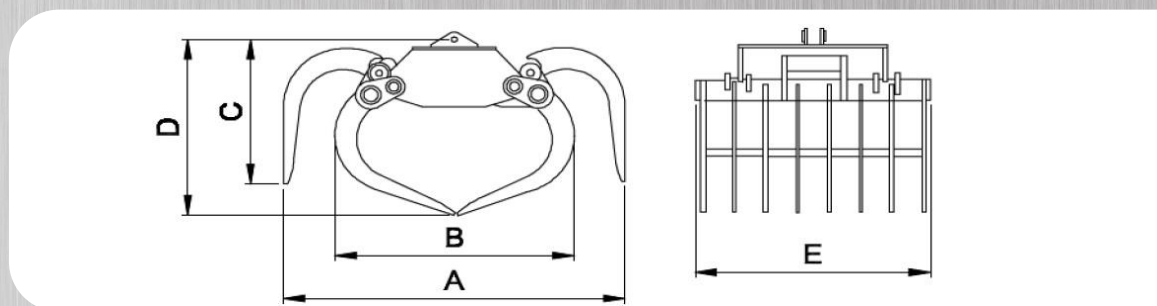

Typ	Gewicht kg	Inhalt Liter	Druck max. bar	Tragkraft kg	Ölfluss Lt/min	A	B	C	D	L
MG-GR16-520	400	520	200	2.500	25	1.750	1.050	750	950	1.200

Mistgreifer mit liegendem Zylinder:

Für Lader und Bagger von 10 Tonnen bis 16 Tonnen Betriebsgewicht