

Mistgreifer

Baggerklasse 10,00 – 12,00 Tonnen

Artikelnummer: MG-GR12

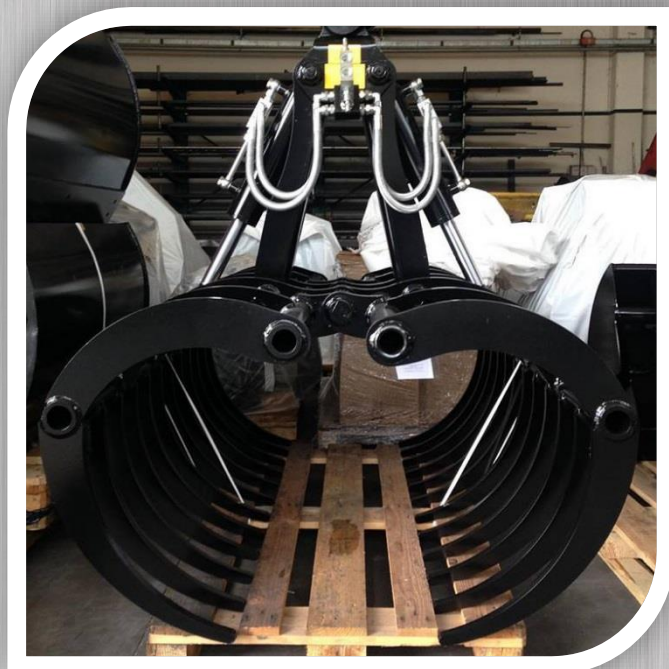

Hydraulikzentrum
Industriebedarf GmbH

Gewerbepark 7
6471 Arzl im Pitztal
AUSTRIA

E-Mail: info@hzi.at
Tel.: 0043 5412 64839

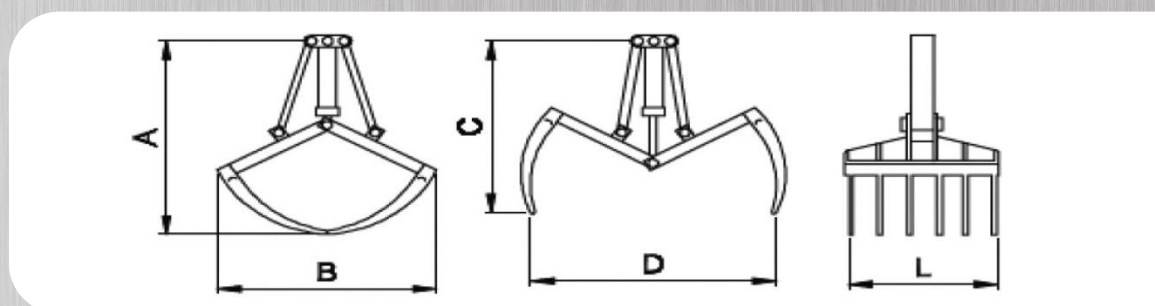

Typ	Gewicht kg	Inhalt Liter	Druck max. bar	Tragkraft kg	Ölfluss Lt/min	A	B	C	D	L
MG-GR12-460/20	400	460	200	2.000	25	1.450	1.000	1.160	1.500	1.200
MG-GR12-510/22	420	510	200	2.000	25	1.450	1.000	1.160	1.500	1.350
MG-GR12-570/24	455	570	200	2.000	25	1.450	1.000	1.160	1.500	1.500

Mistgreifer mit stehendem Zylinder:

Für Lader und Bagger von 10 Tonnen bis 12 Tonnen Betriebsgewicht